



PODPORA SKOŚNA PXL765

Karta produktu - instrukcja użytkowania

Masa własna: 48,6 kg

Podpora skośna PXL765 służy do pionowania prefabrykowanych ścian, słupów oraz szalunków.

Podpora posiada dwuzakresową regulację długości od 5,55 - 7,65m. Pierwszy zakres realizowany jest dzięki regulacji teleskopowej. Rura zewnętrzna posiada dwa otwory przelotowe $\varnothing 14$ w rozstawie 10cm natomiast rura wewnętrzna posiada ich jedenaście w rozstawie 20cm. Otwór w rurze wewnętrznej znajdujący się najbliżej stopy jest otworem rewizyjnym i nie służy do regulacji długości. Regulacja teleskopowa polega na przesuwaniu rury wewnętrznej względem rury zewnętrznej tak, żeby po osiągnięciu żądanej długości podpory, otwory rury wewnętrznej pokrywały się z jednym z otworów rury zewnętrznej. Po uzyskaniu takiej konfiguracji przez otwory obu rur należy przełożyć sworzeń PXL765 i zabezpieczyć zawleczką sprężystą podwójną $\varnothing 4$.

Drugi, dokładny etap regulacji realizowany jest poprzez znajdujące się na końcach podpory śruby. Poprzez obrót podporą wokół jej osi w kierunku prawym (zgodnym z ruchem wskazówek zegara) śruby się wykręcają, czyli podpora zwiększa swoją długość. Zmniejszenie długości podpory uzyskuje się poprzez jej obrót w kierunku lewym.

Stopa podpory musi zostać zakotwiona do stabilnego betonowego podłoża poprzez otwór $\varnothing 18$. Kąt pomiędzy podporą a podłożem ma znajdować się w zakresie 45 - 60°.

Część widelcową podpory należy osadzić w zakotwionym do ściany szybkozłątczu. Sworzeń 16x87 winien być zabezpieczony przed wysunięciem z widelca poprzez przetyczkę.

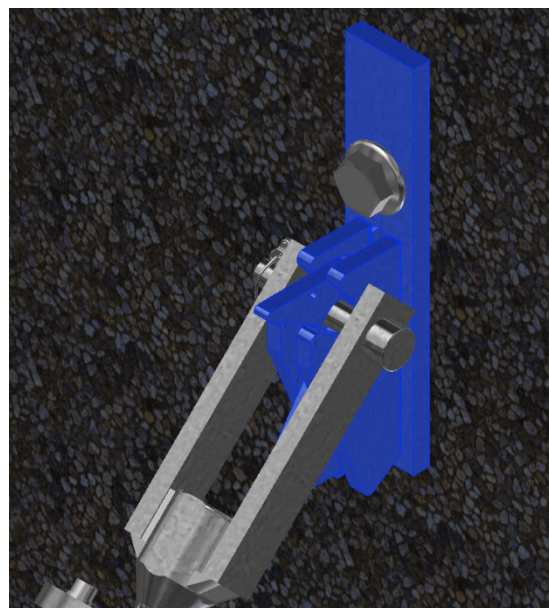
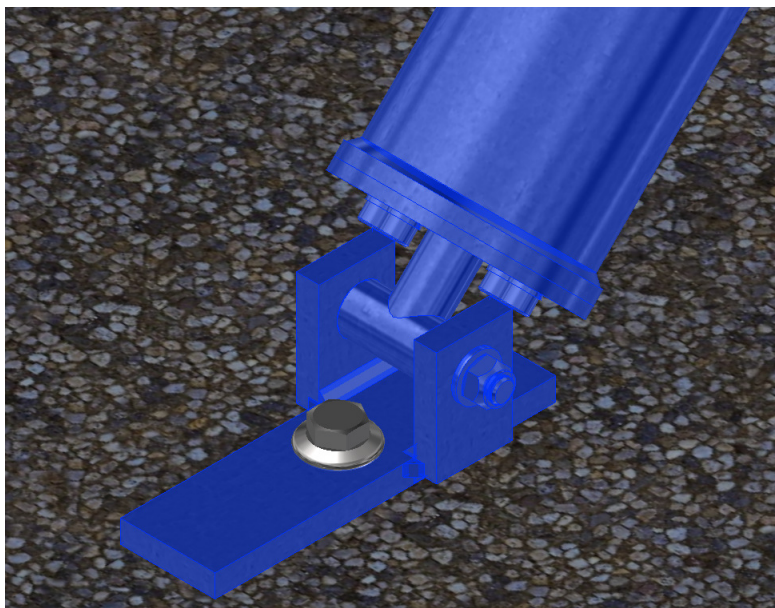

Podpory na swych końcach posiadają głowice przykręcone za pomocą śrub M8x16 i zabezpieczone podkładkami sprężynowymi. Przed każdym użyciem podpory, należy sprawdzać sztywność połączenia (dokręcenie śrub) oraz jego kompletność.

Przed każdym użyciem podpory PXL765 należy sprawdzić ją pod kątem kompletności oraz ewentualnych uszkodzeń. Należy stosować tylko nieuszkodzone, kompletne podpory!

Siła osiowa PA

B (1 : 4)

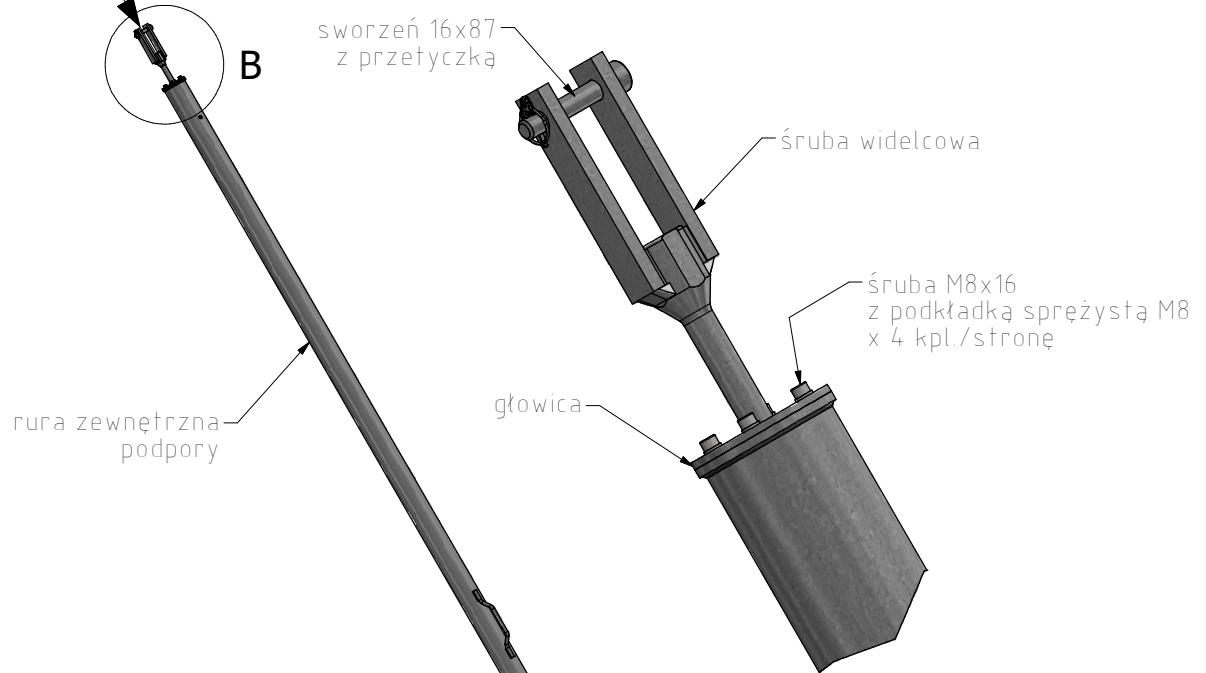

A (1 : 4)

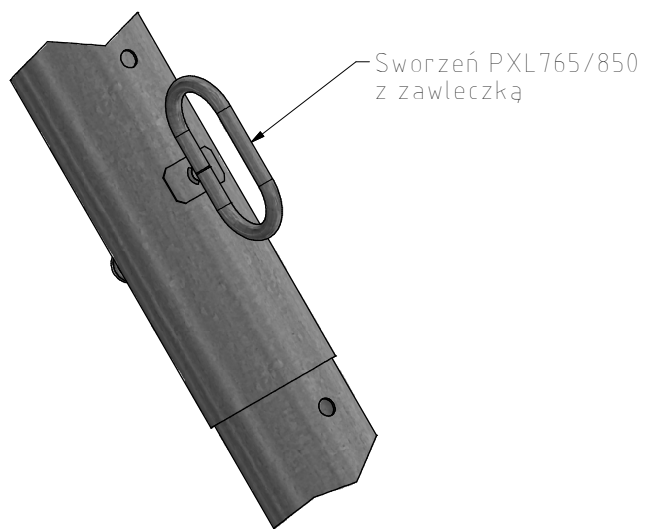

rura wewnętrzna podpory

A

45-60°

otwór rewizyjny

C

C (1 : 4)

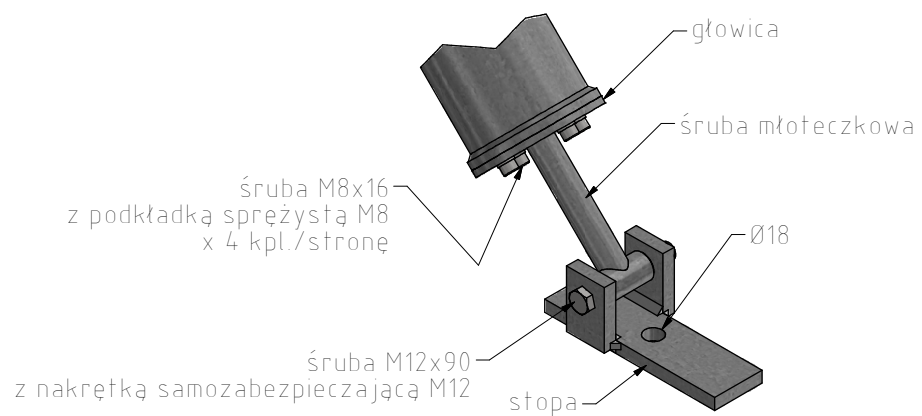

głowica

śruba młoteczkowa

śruba M8x16 z podkładką sprężystą M8 x 4 kpl./stronę

Ø18

śruba M12x90 z nakrętką samozabezpieczającą M12

stopa

Poniższa tabela przedstawia zależność **dopuszczalnego obciążenia osiowego (P_A)** jakiemu zostaje poddana podpora od jej długości.

Długość podpory [m]	Dopuszczalna siła osiowa P_A [kN]
5,55 - 6,65	20
6,75	19,5
6,85	19
6,95	18,3
7,05	17,8
7,15	17,3
7,25	16,7
7,35	16,3
7,45	15,9
7,55	15,3
7,65	15

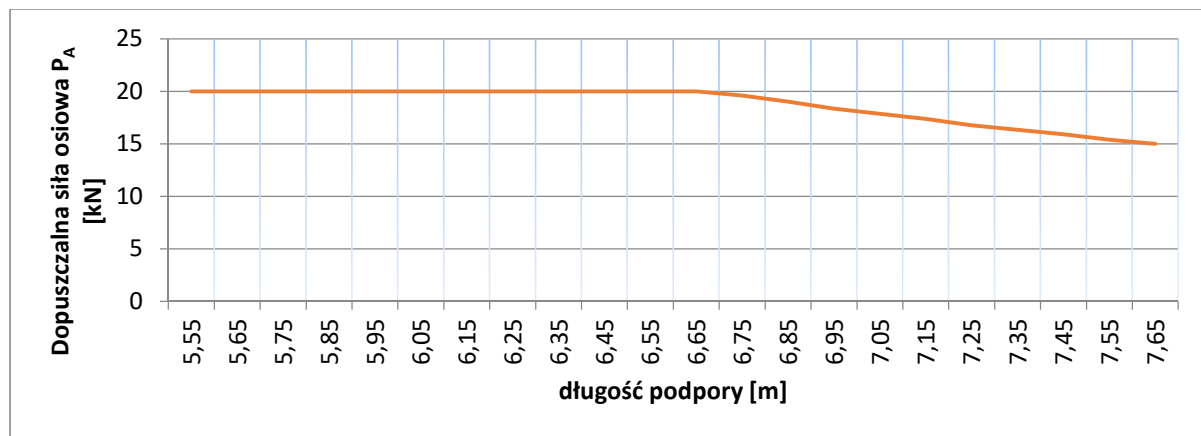

Nie dopuszcza się stosowania obciążenia (P_A) większego niż podaje powyższa tabela.